

## Dziewiętnasta Międzynarodowa Olimpiada Lingwistyczna

Castletown (Wyspa Man), 25–29 lipca 2022

Rozwiązania zadań turnieju indywidualnego

Zadanie nr 1. Sb —  $\boxed{\text{Ob}_{\text{dir}}}$  →  $\text{Ob}_{\text{obl}}$ :

	$\text{Ob}_{\text{dir}}$	$\text{Ob}_{\text{obl}}$	Sb
1 os. l. poj.	s-		
1 os. l. mn.	š'-		
2 os. l. poj.	w-		
2 os. l. mn.	š <sup>w</sup> -		
3 os. l. poj.	a-	∅-	n-
3 os. l. mn.	a-		na-

$$+ t^w + \left\{ \left[ \begin{array}{l} \text{Ob}_{\text{dir}} = \text{l. mn.} \\ 2 \text{ os. l. mn.} \in \{\text{Ob}_{\text{dir}}, \text{Ob}_{\text{obl}}, \text{Sb}\} \end{array} \right] : \begin{array}{l} a \\ \vartheta \end{array} \right\} + n$$

w pozostałych przypadkach

$$\boxed{C_1 C_2 \rightarrow C_1 \vartheta C_2 \text{ (} C_1 \text{ i } C_2 \text{ są spółgłoskami)}}$$

- (a) **aš<sup>w</sup>əst<sup>w</sup>an** — *ja daję wam ich.*
- (b) 1. **aš'ənt<sup>w</sup>ən** — *on daje nam jego*  
 2. **səš<sup>w</sup>t<sup>w</sup>an** — *wy dajecie mu mnie*  
 3. **š'əwənat<sup>w</sup>an** — *oni dają ci nas*
- (c) 4. *oni dają mi was* — **š<sup>w</sup>əsənat<sup>w</sup>an**  
 5. *wy dajecie mi jego* — **asəš<sup>w</sup>t<sup>w</sup>an**  
 6. *ty dajesz mu nas* — **š'əwt<sup>w</sup>an**  
 7. *my dajemy im ciebie* — **waš't<sup>w</sup>ən**  
 8. *on daje nam ich* — **aš'ənt<sup>w</sup>an**

Zadanie nr 2.

•

	1	wiele
stan	<b>xéxx&lt;ex èe&gt;-ka</b>	<b>xèex-ka</b>
czynność	<b>xex&lt;ex èe&gt;-li</b>	<b>xex-li</b>

- **l** → C | C \_\_ (C ∈ {**b**, **f**, **ɫ**, **n**})
- **b** → **m** | \_\_ C (C oznacza dowolną spółgłoskę)

- (a)
1. **achánnàaka** — G. *jest o coś oparty*
  2. **achanni** — N. *opiera ich o coś*
  3. **ahamatli** — R. *rozprasza go, rozprasza ich*
  4. **ahámmatka** — M. *jest rozproszony, są rozproszeni*
  5. **apòotka** — S. *są obok czegoś*
  6. **apotòoli** — D. *umieszcza go obok czegoś*
  7. **apóttòoka** — I. *jest obok czegoś*
  8. **atanayli** — Z. *zawija go*
  9. **atánnayka** — K. *jest zawinięty*
  10. **atanni** — C. *zawija ich*
  11. **bàalka** — L. *leżą*
  12. **balàali** — V. *kładzie go*
  13. **balli** — B. *kładzie ich*
  14. **incháffaaka** — U. *ma jedno*
  15. **kawaɫli** — A. *łamie go na pół*
  16. **ɫiilka** — F. *jest rozdarty w kilku miejscach, są rozdarci*
  17. **ɫiipka** — H. *są odwróceni do góry nogami*
  18. **ɫilaffi** — T. *rozdziiera go na pół*
  19. **ɫipli** — E. *odwraca ich do góry nogami*
  20. **ɫippiika** — Q. *jest odwrócony do góry nogami*
  21. **ɫobaffi** — P. *robi dziurę*
  22. **ɫómbafka** — W. *ma dziurę*
  23. **ɫombi** — O. *robi dziury*
  24. **ɫòomka** — J. *ma dziury, mają dziury*
  25. **sibapli** — Y. *odtupuje pasek*
  26. **simbi** — X. *odtupuje korę*
- (b)
27. **bállàaka** — *leży*
  28. **inchafaali** — *dostaje jedno*
  29. **kawwi** — *łamie go w kilku miejscach, łamie ich*
- (c)
30. *rozdziiera go w kilku miejscach* — **ɫilli**
  31. *jest rozdarty na pół* — **ɫillafka**
  32. *odwraca go do góry nogami* — **ɫipili**
  33. *opiera go o coś* — **achanàali**
- (d) **ɫilli** — *rozdziiera ich.*

**Zadanie nr 3.**

- Kolejność słów:

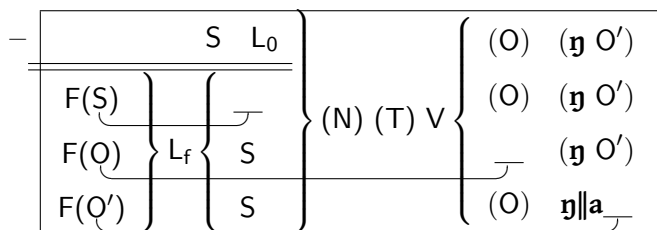

\*

L <sub>0</sub>	L <sub>f</sub>	
<b>ke</b>	<b>kee</b>	zdanie główne oznajmujące
∅	<b>xae</b>	zdanie pytające; zdanie podrzędne

\* S = podmiot; V = czasownik; O = dopełnienie; F = akcent logiczny (zdaniowy)

\* N = ||u (negacja); T = si (czas przyszły)

– S ke kacuu?i ŋ X S pyta, czy X.

– posiadający posiadane

- |  |  |                                    |
|--|--|------------------------------------|
|  |  | na początku pytania; po przyimku ŋ |
|--|--|------------------------------------|

1 os. l. poj.	ŋ*	ŋ ŋ	* ŋ + ke → na
2 os. l. poj.	a	g a	
1 os. l. mn.	i	g i	
2 os. l. mn.	u	g u	

- (a) 17. **na kacuu?i ŋ g|u xae ŋ !uu !?ai** — *Pytam, czy to was woła mój dziadek.*  
 18. **na ||u si siisen ŋ g!ari** — *Nie będę pracować w Upington.*  
 19. **leeki ke !aukea ŋ ŋ|ŋ †hun** — *Kobieta boi się mojego psa.*  
 20. **ŋ kee si !?ai a** — *To ja będę cię wołać.*  
 21. **cuu xae u ŋ|i** — *Kogo widzicie?*  
 22. **cuu xae ts'aa?a ŋ** — *Kto mnie lubi?*
- (b) 23. *Nasza matka nie będzie wołać twojego brata.* — **i xan̄ki ke ||u si !?ai a ||ãu**  
 24. *To ciebie boi się mój pies.* — **a kee ŋ †hun !aukea ŋ||a**  
 25. *Gdzie będziecie śpiewać?* — **kija xae u si †qheeke ŋ||a**  
 26. *Pytam, czy to o naszym dziadku myślisz.* — **na kacuu?i ŋ g|i !uu xae a †?ii ŋ||a**  
 27. *Kto będzie jutro tańczyć?* — **cuu xae si |qhōso ŋ !haeke**  
 28. *Czy nas widzicie?* — **g|u ŋ|i i**

Zadanie nr 4.

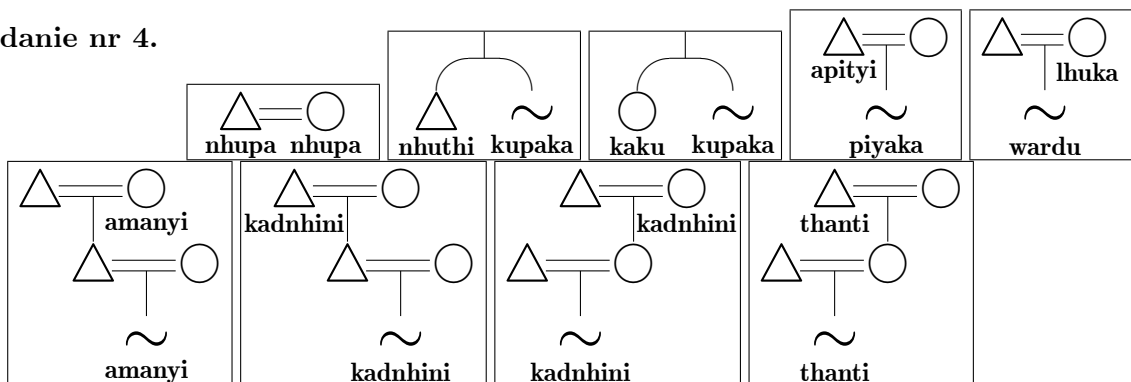

(a)

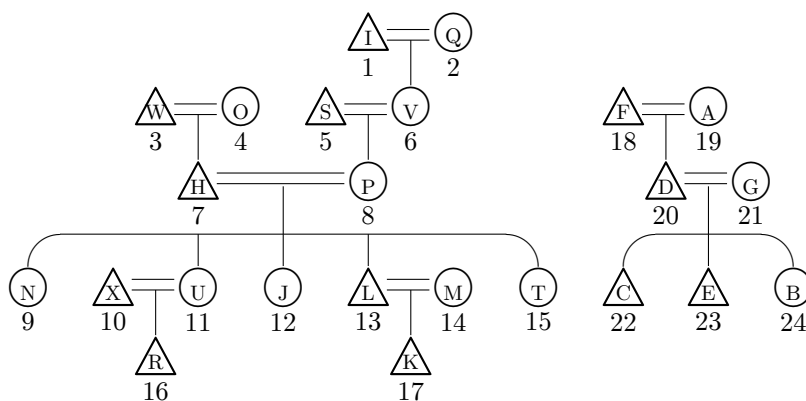

(b)

- (i) **nhupa**
- (ii) **piyaka**
- (iii) **lhuka**
- (iv) **apityi**
- (v) **kupaka**
- (vi) **amanyi**
- (vii) **thanti**
- (viii) **wardu**
- (ix) **lhuka**

**Zadanie nr 5.**

czamski Phan Rangu:

(...)	D (V L)	V	(C)
		V	

- obie sylaby
  - $\{*\mathbf{b}, *\mathbf{d}, *\mathbf{g}, *\mathbf{j}\} > \{\mathbf{p}, \mathbf{t}, \mathbf{k}, \mathbf{c}\}$
  - $\mathbf{NV} > \mathbf{Ni}$
  - $\mathbf{V}_i > \mathbf{V}$
- przedostatnia sylaba
  - $*\mathbf{?V} > \mathbf{V}$
  - $*\mathbf{IV} > \mathbf{li}$
  - $*\mathbf{bV(h)L} > \mathbf{pil}$
  - w pozostałych przypadkach  $\mathbf{CV(V)} > \mathbf{Ca}$
  - $\mathbf{-h} > \emptyset$
- ostatnia sylaba
  - $*\mathbf{s} > \mathbf{th}$
  - $\{*\mathbf{p}, *\mathbf{t}, *\mathbf{k}\} > \mathbf{?}$

tsat:

... <b>h</b>	... <b>ay</b>	... <b>aN</b>
$\emptyset^{55}$	$\mathbf{ai?}^{42}$	$\mathbf{a:n?}^{42}$
praczamski	... T	...({N, w, y})
+D	$\mathbf{?}^{42}$	<b>11</b>
-D	$\mathbf{?}^{24}$	<b>33</b>

- $\{*\mathbf{b}, *\mathbf{p}, *\mathbf{g}\} (\mathbf{V}) \{*\mathbf{l}, *\mathbf{r}\} > \{\mathbf{ph}, \mathbf{p}, \mathbf{kh}\}\mathbf{i}$
- w pozostałych przypadkach przedostatnia sylaba wypada
- ostatnia sylaba
  - $\{*\mathbf{b}, *\mathbf{d}, *\mathbf{g}\}\mathbf{-} > \{\mathbf{ph}, \mathbf{th}, \mathbf{kh}\}\mathbf{-}$
  - $*\mathbf{r}\mathbf{-} > \mathbf{z}\mathbf{-}$
  - $\{*\mathbf{ow}, *\mathbf{ey}\} > \{\mathbf{a}, \mathbf{ai}\}$

V jest samogłoską. C jest spółgłoską. D jest spółgłoską dźwięczną (**b, d, j**). T jest spółgłoską bezdźwięczną (**k, t, ?**). N jest spółgłoską nosową (**m, n, ŋ**). L  $\in$  {**l, r**}.

(a)  $*\mathbf{phia}^{11}$ .

(b)

praczamski	czamski Phan Rangu	tsat	znaczenie
$*\mathbf{kulit}$	$\mathbf{kali?}$	(1) $\mathbf{li?}^{24}$	<i>skóra</i>
$*\mathbf{hitam}$	$\mathbf{hatam}$	(2) $\mathbf{ta:n?}^{42}$	<i>czarny</i>
$*\mathbf{bubah}$	$\mathbf{papàh}$	(3) $\mathbf{pha}^{55}$	<i>usta</i>
$*\mathbf{?ikat}$	(4) $\mathbf{ika?}$	(5) $\mathbf{ka?}^{24}$	<i>wiązać</i>
$*\mathbf{dəpa}$	(6) $\mathbf{tapa}$	(7) $\mathbf{pa}^{11}$	<i>sążeń</i>
$*\mathbf{matay}$	(8) $\mathbf{mitay}$	(9) $\mathbf{tai?}^{42}$	<i>umierać</i>
$*\mathbf{dalam}$	(10) $\mathbf{talàm}$	(11) $\mathbf{la:n?}^{42}$	<i>wewnątrz</i>
$*\mathbf{labuh}$	(12) $\mathbf{lipùh}$	(13) $\mathbf{phu}^{55}$	<i>spadać</i>
$*\mathbf{bula:n}$	(14) $\mathbf{pilàn}$	(15) $\mathbf{phia:n}^{11}$	<i>księżyc</i>
	$\mathbf{pala}$	(16) $\mathbf{pia}^{33}$	<i>sadzić</i>
	$\mathbf{tapùh}$	(17) $\mathbf{phu}^{55}$	<i>wykupić</i>
	$\mathbf{tatà}$	(18) $\mathbf{tha}^{11}$	<i>pierś</i>